

## 微型隔膜气泵 HX28系列 直流有刷马达配置

**原理:**  
微型隔膜泵是根据容积式泵的原则简单设计而成。由电机通过传动机构，推动隔膜往复运动，控制阀片的关闭和打开，从而形成对气体或者液体的吸入和排出。

**耐化学性能:**  
采用聚四氟乙烯、FFPM或其他材料组合，适用于中性和腐蚀性气体或液体。

**耐用和维护方便:**  
泵的系统化、最优化设计以及每个零件的精准制造，确保安全运行，允许他们空运转或者在恶劣的环境下运行。

性能参数	
流量(L/min)	28
真空度 (mbar absolute atm.Press.)	100
压力 (bar atm.Press.)	1
电机参数	
电压(V)	24/12
最大负载电流 (A)	1.7/3.2
堵转电流 (A)	3.0/6.0
功耗 (W)	40.8
其他参数	
泵头材质	PPS
工作环境温度	-30°C° ~ +60 °C
工作介质温度	+5 °C° ~ +50 °C
产品重量(kg)	2.1



CE RoHS

- 抽真空打压力两用气泵，小尺寸，免维护
- 低噪音，低振动，寿命长
- 灵活材料组合，满足不同介质兼容性
- 精准制作，高真空，大流量，保证良好气密性与耐用性
- 可满足客户不同的定制化需求

### HX28KNDC 流量曲线

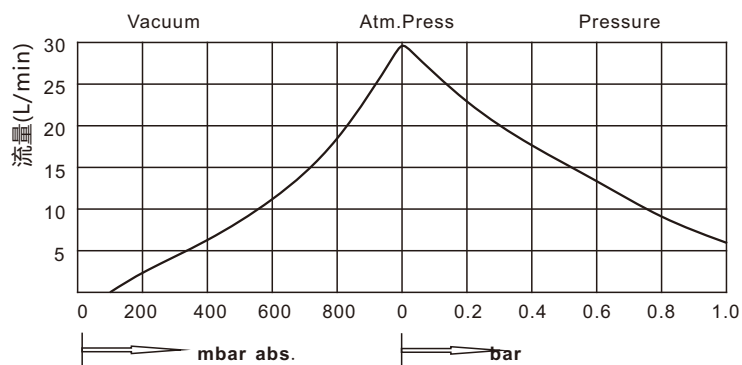

注: PTFE 膜片的真空度为150mbar。

### 安装尺寸图 (mm)

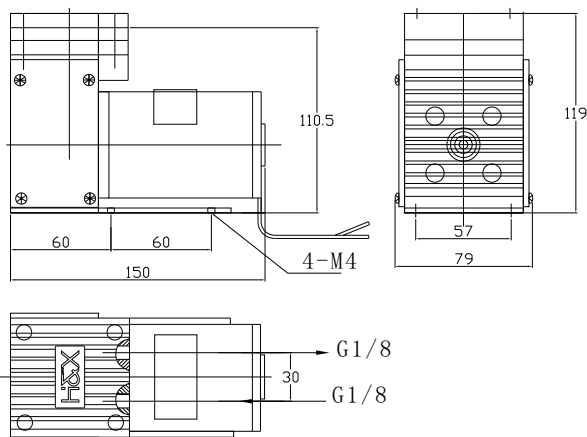

### 订货指南

HX28××DC—× 24V/12V

膜片材料

- KN:** EPDM膜片、EPDM阀片
- KT:** PTFE膜片、VITON阀片
- KV:** FPM膜片、VITON阀片

### 上海霍亚电子有限公司

地址: 上海松江区文翔东路100号1栋2楼 邮箱: support@hnx-pump.com  
电话: 021-55669387 65165209 18621817315 www.hx-fluidics.com

www.hnx-pump.com